

Fisa tehnica

Denumire produs: Jardiniera din beton piatra naturala 120x50x50 cm

A. Caracteristici

Denumire produs	Jardiniera din beton piatra naturala 120x50x50 cm
Cod unic de identificare al produsului	JPN120x50x50
Forme	
Descriere produs	Jardiniera din beton piatra naturala 120x50x50 cm
Utilizarea preconizată	Mobilier de exterior. Mobilier de uz casnic si colectiv.
Dimensiuni exterioare beton	Lungime exterior 120 cm, latime 50 cm, inaltime 50 cm
Masa	250 kg
Standard Armonizat	SR 770:220,SR EN 581-1:2017, SR EN 581-2:2016 SR EN 581-2:2016/AC:2016, SR EN 581-3:2017

B. Fabricant:

ANDBAS SRL ,cod unic de inregistrare RO14287138, nr. Inmatriculare J27/472/2001, sediu social județ Neamt, loc. Piatra Neamt. Adresă Str. Dimitrie Leonida 64 C. Telefon: 0726672938, email contact@eprefabricate.ro.

C. Compozitie

Jardiniera din beton piatra naturala are in compozitie

- ciment I 42.5R
- agregate Ø max 16mm
- aditiv plastifiant, aditiv anti eflorescenta, apa,

Standardul care specifica materialele, caracteristicile, conditiile si metodele de incercari pentru elementele din beton : SR 770:220, SR EN 581-1:2017, SR EN 581-2:2016 SR EN 581-2:2016/AC:2016, SR EN 581-3:2017

- D. **Manipulare** : Jardinierile se livrează paletizat. Încărcarea în mijloacele de transport se face cu ajutorul utilajelor de ridicare de mare precizie și a clemelor de montaj. La încărcare/descărcare se va respecta capacitatea de ridicare a utilajului, respectiv sarcina permisă pe osia vehiculului
- E. **Transport** : Se recomandă evitarea șocurilor în timpul transportului. Este obligatoriu ca autovehiculul de transport să aibă în dotare materiale de ancorare. Încărcăturile trebuie fixate/asigurate împotriva răsturnării / alunecării.

- F. **Descărcarea in santier** : Înainte de descărcare se va verifica conformitatea produselor. Descărcarea din mijloacele de transport se face mecanizat. Se interzice descărcarea elementelor prin trântire, smucire, basculare, rulare sau tragere pe sol.

- G. **Depozitare** : Jardinierile se vor depozita la cel puțin 60 de cm distanță față de locul în care vor fi montate. Stivuirea se va face orizontal iar elementele vor fi asigurate împotriva rostogolirii sau prăbușirii.

- H. **Montajul** : Alegerea locului potrivit si pregatirea acestuia – acest lucru ar trebui sa includa curatarea zonei, nivelarea solului si pregatirea bazei pentru a asigura o pozitie stabila. Marcati punctele in care se vor monta.

- I. Caracteristici fizico-mecanice si limitele acceptate conform standardelor si valorile reale SC Andbas SRL obtinute in urma incercarilor de laborator sunt prezentate mai jos:

Caracteristici :Beton C30/37	Standardul de incercari
Rezistenta standard la compresiune N/mm ²	SR EN 206+A1:2021
Densitatea beton Kg/m ³	SR EN 206+A1:2021
Clasa de expunere beton	SR EN 206+A1:2021
Prevederi constructive (caracteristici geometrice)	SR EN 206+A1:2021

J. **Tehnologia de productie:**

Sunt realizate printrun procedeu de vibrare a betonului in matrite cu ajutorul motoarelor vibrante.

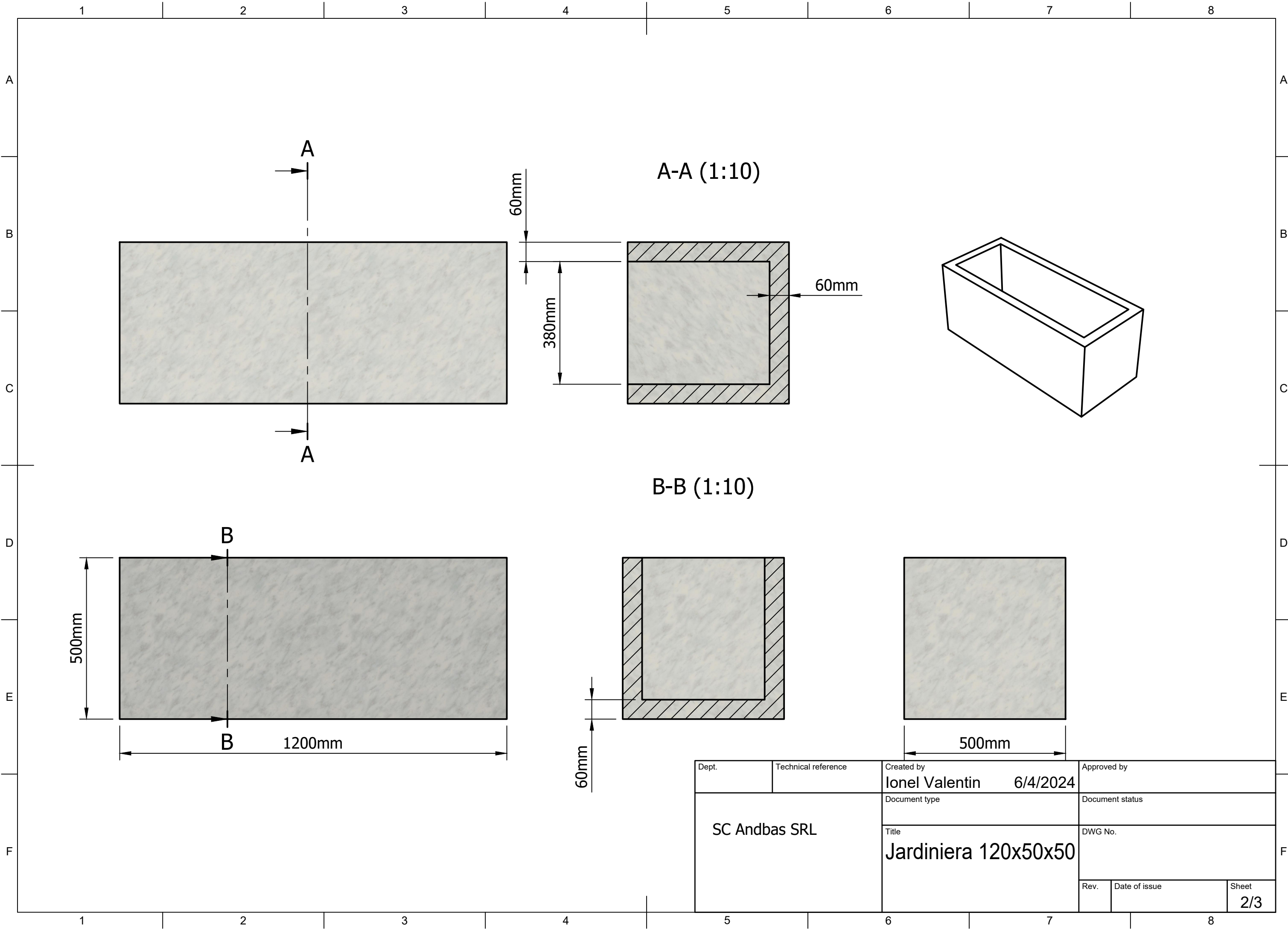

A-A (1:10)

B-B (1:10)

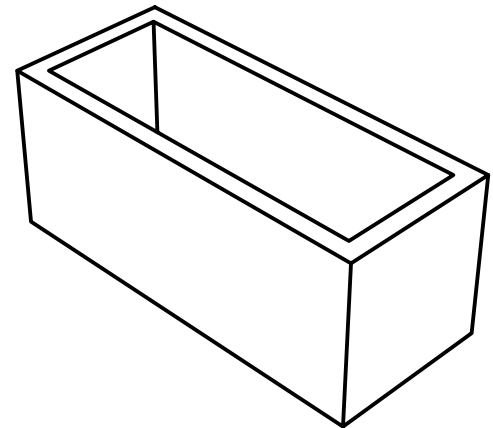
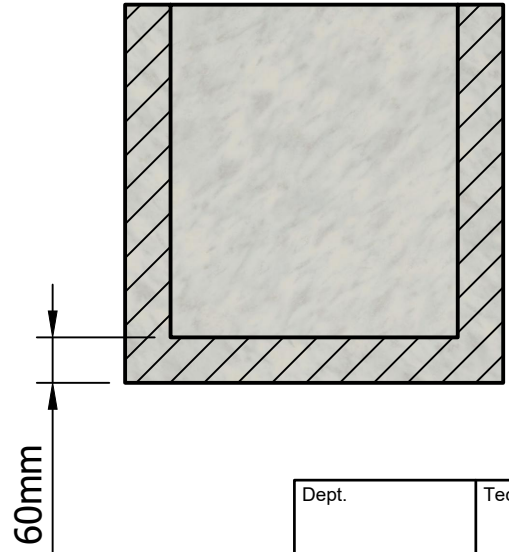
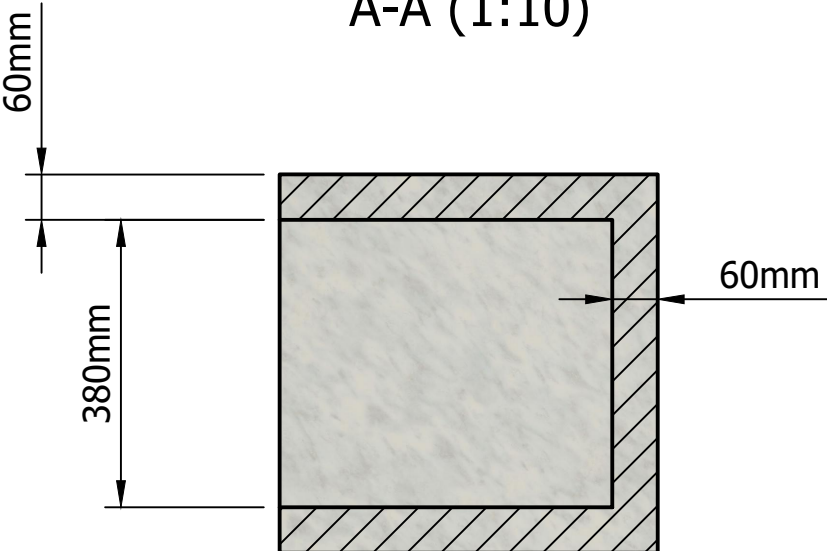
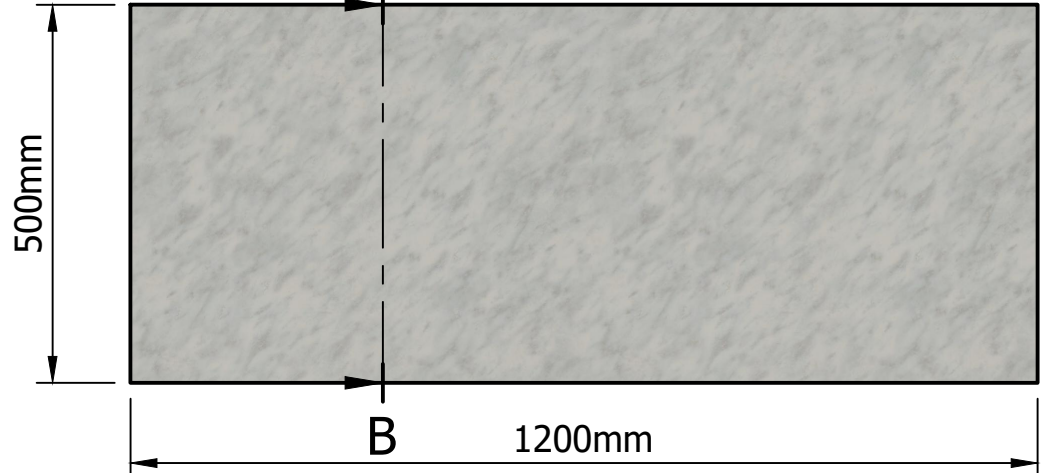

Dept.	Technical reference	Created by Ionel Valentin	6/4/2024	Approved by
SC Andbas SRL		Document type		Document status
		Title Jardiniera 120x50x50		DWG No.
Rev.	Date of issue	Sheet		2/3